

## 「スクール」と「クラブ」の連絡

令和2年度

高崎市バスケットボール協会 中学生対象練習会 (2020.5月分スクール)

### 【4月の開催はありません】

\*メールにて申込みを行い、当日会場へお越し下さい。(返信メールはありません)

\*練習参加者は、受付にて配布する所定用紙にて選手登録を行って下さい。

\*翌月の日程は、このHPIにてご確認ください。(月末or月初めに掲載予定)

1. 目的 中学生を対象に、バスケットボールの技能向上及び普及のために行う。

2. 参加資格 高崎市内の中学校及び中等教育学校に在籍する中学生で、  
**本協会がまとめて申し込みをする「損害保険」に加入する者**

3. 指導者 高崎市バスケットボール協会役員 及び 本協会が依頼した指導者

4. 会場 **浜川体育館 2020年5/20(水):メイン2面**

5. 期日・対象者 **第1回 5月20日(水) 【男女 1~3年生】**

両日 = 受付:午後6時45分 練習:午後7時~午後8時45分

6. 申込方法 高崎市バスケットボール協会 中学部 荒木 義文 宛にメールにて申込む

araki\_y\_4423@yahoo.co.jp に①~⑥を送信して下さい

①生徒氏名 ②性別 ③生年月日 ④学校名 ⑤学年 ⑥電話番号 ⑦保護者氏名

**※切り:2020.5/17(日)【各月ごとに申込むこと】**

7. 持ち物

- ・ボール(1人1個)
- ・ビブス(濃淡色:リバーシブルビブスなど)
- ・バスケットボールシューズ、着替え、タオルなど各自必要なもの
- ・『初めての参加』、『前回までに未提出の方』は、  
●参加申込書・保護者同意書 ●損害保険加入料【1,000円】5月~3月分  
※「参加申込書・保護者同意書」は、練習会当日に受付にて配布しております。

8. その他

①中体連行事ではありませんので、参加の意志、会場への送迎などは各家庭の考えと対応となります。

②送迎時の事故、練習中の怪我には十分ご注意ください。

万が一の場合に備え、『損害保険』への加入をしていただきます。

=問い合わせ先=

高崎市バスケットボール協会 中学部 荒木 義文

携帯電話 090-2244-6278 メールアドレス araki\_y\_4423@yahoo.co.jp

高崎市バスケットボール協会 高崎jr.バスケットボールクラブ練習会【お知らせ】

【初心者の方は、上記「スクール」に参加して下さい】

**(1)3月28(土)29(日)の練習は中止です。**

・4月以降の予定は決まり次第連絡いたします。

**(2)令和2年度に登録を希望の方**

\*令和2年度 3年生

『JBAメンバーIDをお持ちの方』は、

「メンバーID」と「氏名(ヨミガナ)」「身長」

『JBAメンバーIDをお持ちでない方』は、

「氏名(ヨミガナ)」「性別」「生年月日」「身長」

を、上記、荒木義文メールアドレス宛にお知らせ下さい。

**=注意= 令和2年度1.2年生の登録はお断りしております。**

(中学校のバスケ部に所属していない1.2年生はご相談下さい)

※質問や疑問な点などは、上記、荒木義文メールアドレス宛にご相談下さい。

令和元年度 第74回高崎市民大会(中学生の部) 兼 高崎市中体連バスケットボール部冬季強化大会

男子

A・B	浜川体育館
C・D	群馬体育館
E・F	さわやか交流館

優勝	高南中学校
準優勝	塚沢中学校
第3位	群馬南中学校
第3位	倉賀野中学校

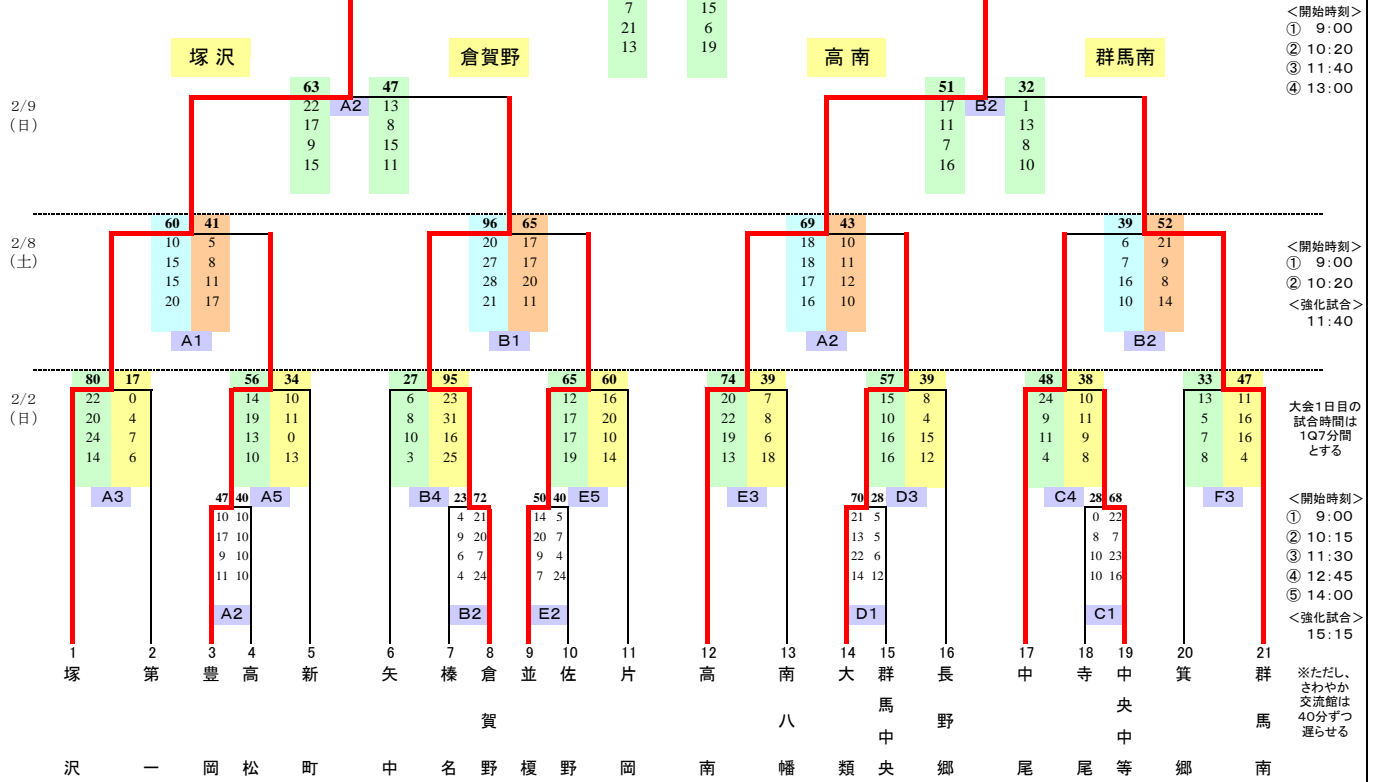

令和元年度 第74回高崎市民大会(中学生の部) 兼 高崎市中体連バスケットボール部冬季強化大会

女子

A・B	浜川体育館
C・D	群馬体育館
E・F	さわやか交流館

優勝	高崎北部クラブ
準優勝	片岡中学校
第3位	佐野中学校
第3位	箕郷中学校

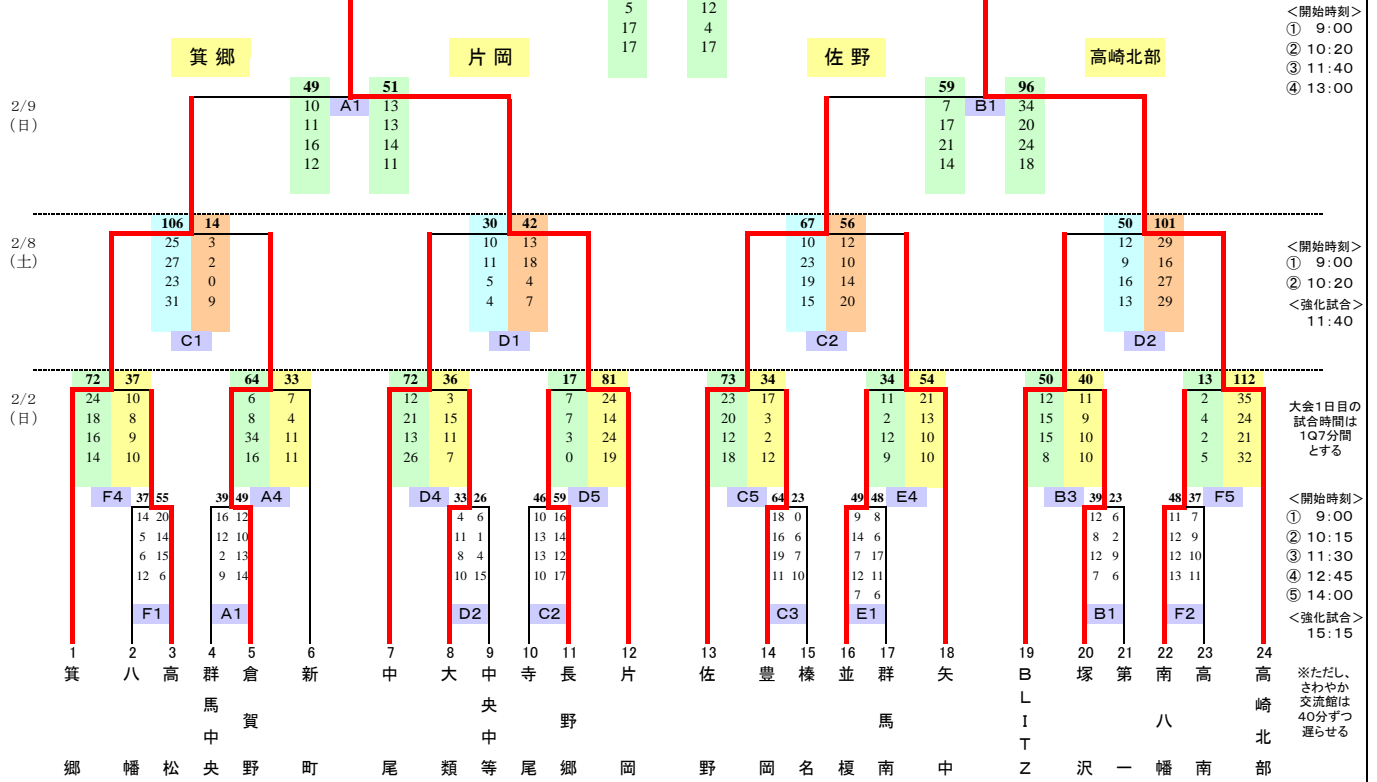

# 令和元年度 高崎市中学校新人大会 バスケットボール大会

男子

A・B	浜川体育館
C・D	高崎アリーナ
E・F	
G	

※上位4校が県大会出場

優勝	塚沢中学校	県大会出場
準優勝	群馬南中学校	県大会出場
第3位	高南中学校	県大会出場
第3位	片岡中学校	県大会出場

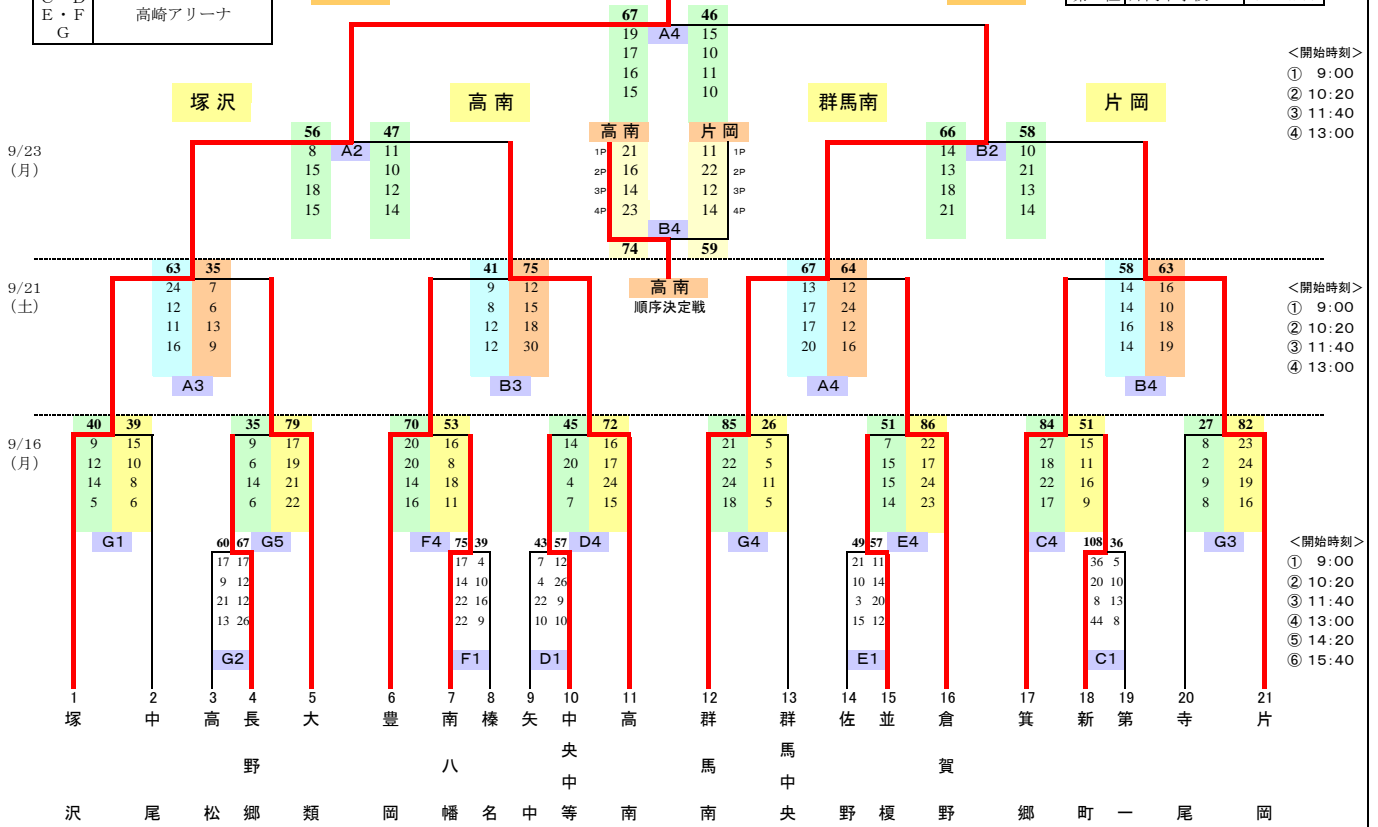

# 令和元年度 高崎市中学校新人大会 バスケットボール大会

女子

A・B	浜川体育館
C・D	高崎アリーナ
E・F	
G	

※上位4校が県大会出場

優勝	片岡中学校	県大会出場
準優勝	箕郷中学校	県大会出場
第3位	長野郷中学校	県大会出場
第3位	佐野中学校	県大会出場

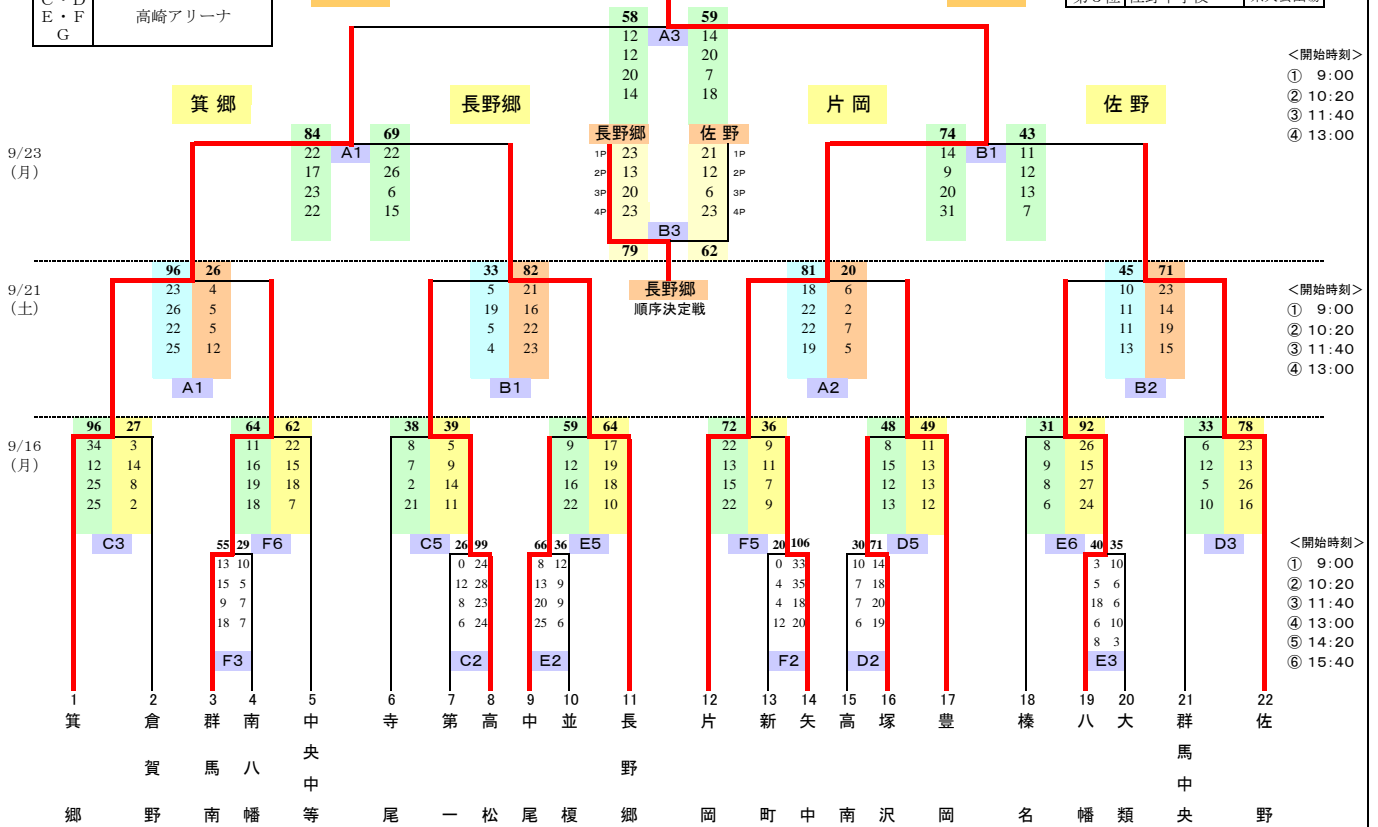

# 令和元年度 高崎市中学校総合体育大会 バスケットボール大会

## 男子

A・B	浜川体育館
C・D	群馬体育館
E・F	さわやか交流館
G・H	榛名体育館

※上位3校が県大会出場

優勝	中尾中学校	県大会出場
準優勝	大類中学校	県大会出場
第3位	並榎中学校	県大会出場
第3位	高松中学校	

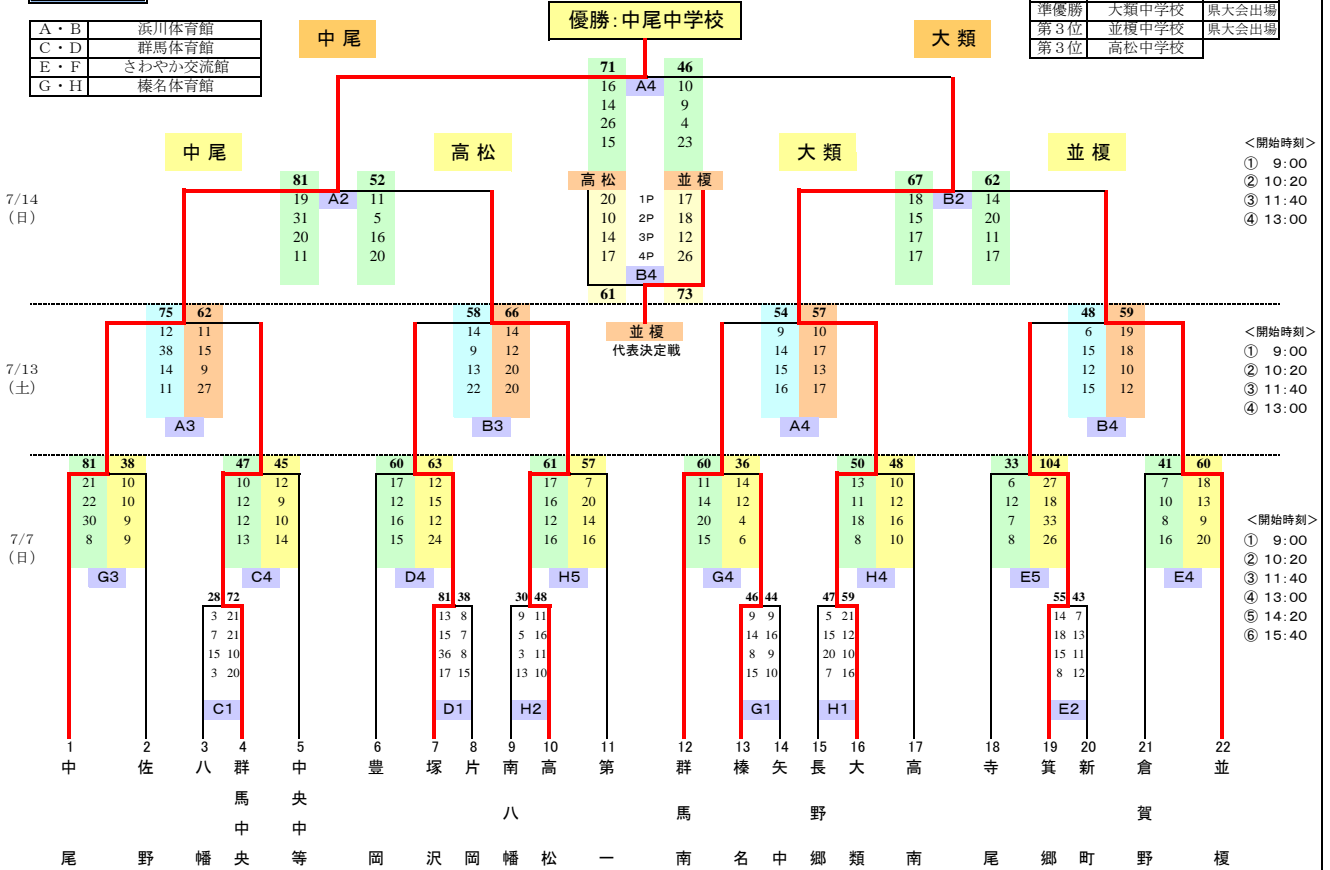

# 令和元年度 高崎市中学校総合体育大会 バスケットボール大会

## 女子

A・B	浜川体育館
C・D	群馬体育館
E・F	さわやか交流館
G・H	榛名体育館

※上位3校が県大会出場

優勝	八幡中学校	県大会出場
準優勝	大類中学校	県大会出場
第3位	矢中中学校	県大会出場
第3位	片岡中学校	

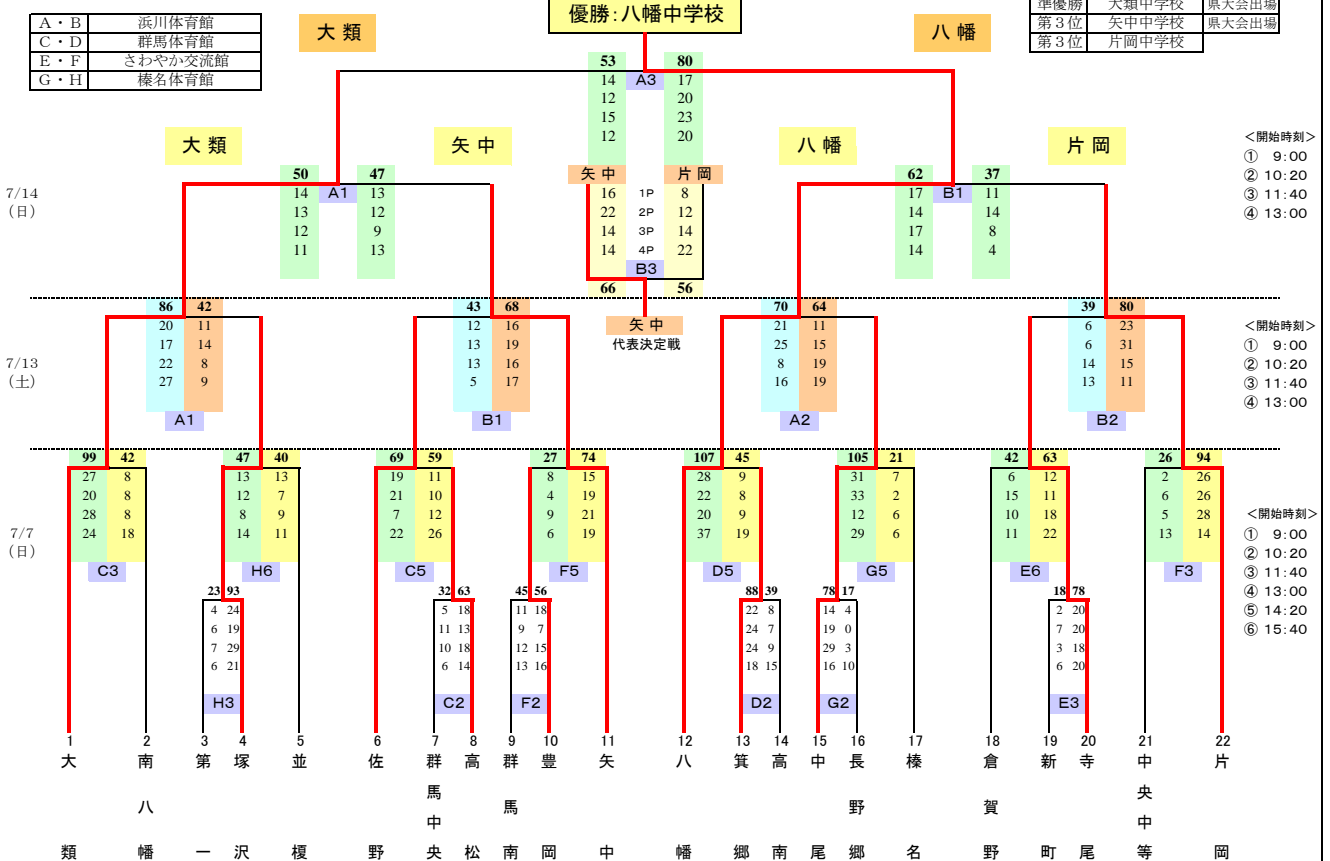

# 平成31年度 高崎市中学校春季大会 バスケットボール大会

## 男子

A・B	浜川体育館
C・D	群馬体育館
E・F	さわやか交流館

中尾

優勝: 中尾中学校

並獲

優勝	中尾中学校	県大会出場
準優勝	並獲中学校	県大会出場
第3位	群馬南中学校	県大会出場
第3位	第一中学校	県大会出場

※上位4校が県大会出場

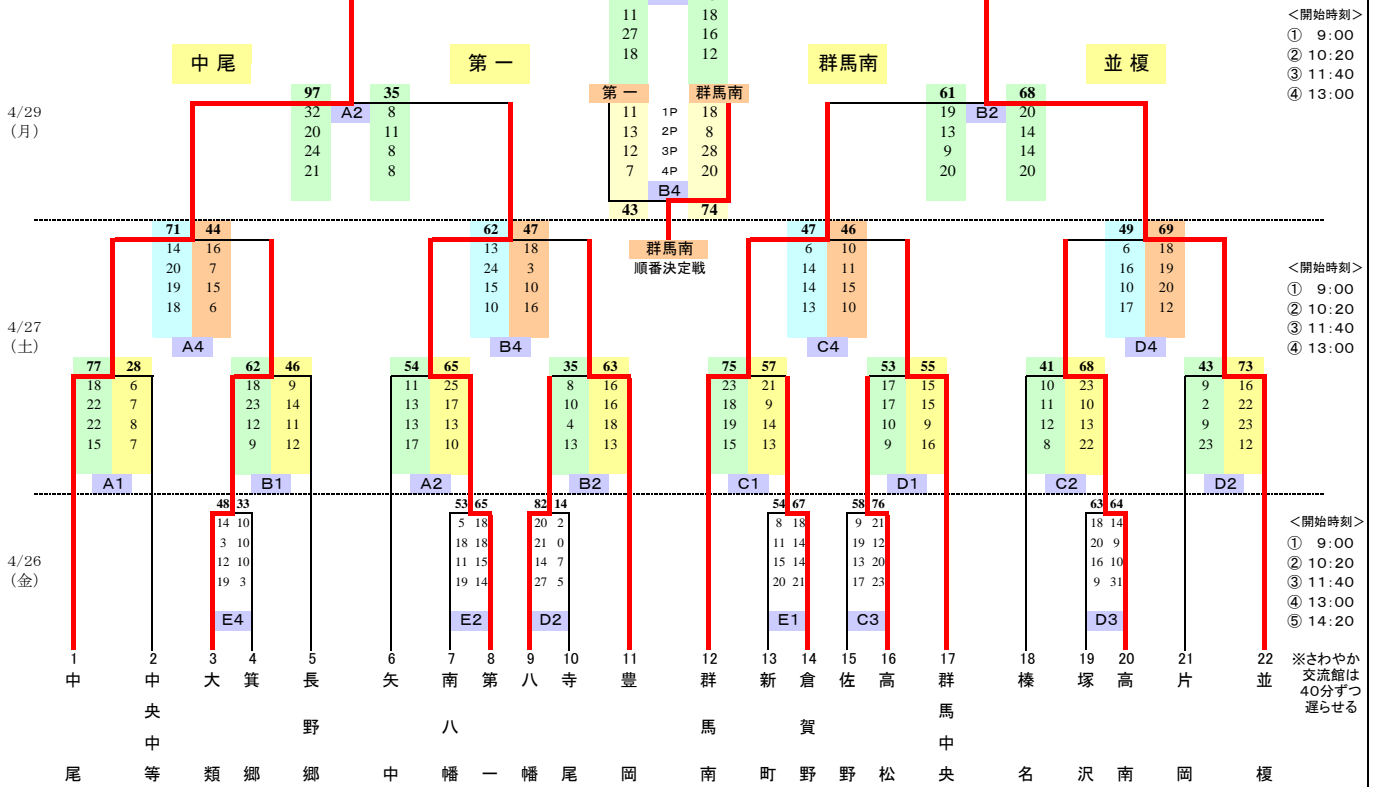

# 平成31年度 高崎市中学校春季大会 バスケットボール大会

## 女子

A・B	浜川体育館
C・D	群馬体育館
E・F	さわやか交流館

大類

優勝: 大類中学校

片岡

優勝	大類中学校	県大会出場
準優勝	片岡中学校	県大会出場
第3位	八幡中学校	県大会出場
第3位	矢中中学校	県大会出場

※上位3校が県大会出場

